

床・天井吹出グリル風向調整方法

床・天井吹出グリルは、内部のフィンを回転させることで風向きを調整できます。
風が直接あたって気になる場合などに、風あたりを和らげます。

①吹出グリルを床・天井から取りはずします。

ネジ(2カ所)をはずした後、吹出グリルを床・天井から引き抜いてはずしてください。

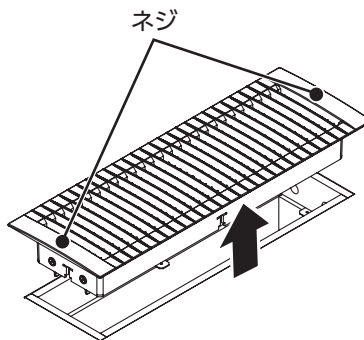

⚠ 注意

- ・取りはずす際に脚立などを使用する場合は、十分に注意してください。
- ・取りはずしたネジは、無くさないように注意してください。

②内部のフィンを手で回転させ、角度を調整します。

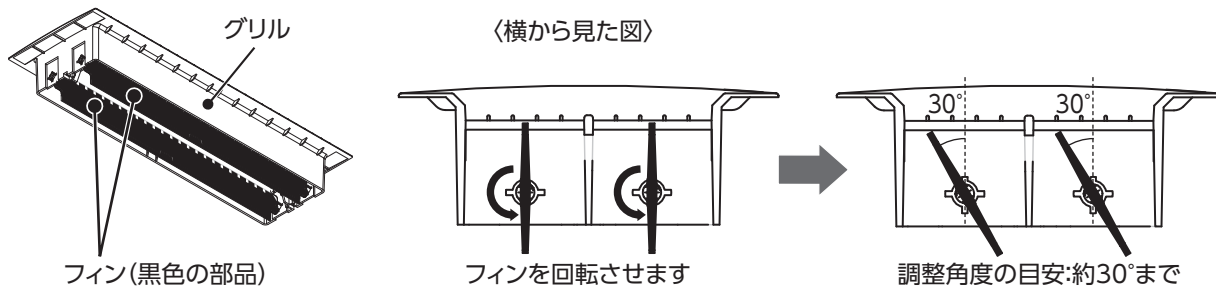

③ ①と逆の手順で吹出グリルを取り付けてください。

グリル取付時に吹出口内にあるパッキンに強い力がかかると、剥がれたり破損したりするおそれがありますので注意してください。

◇ご注意 ～風向調整機能について～

- 室内機種種が床置形上吹出(室内機型式:ARTZP~)の場合は内部フィンによる風向調整ができません。(フィンを回転させても風向が変わりません)能力低下や風切り音の原因となる為、内部フィンは回転させずにお使いください。
- フィン調整角度の目安は約30°までです。調整角度が大きくなると、能力低下や風切り音の原因となります。
- 窓や壁に直接風をあてないでください。結露・カビ発生のおそれがあります。
- 特定の対象物をねらって温めたり冷やしたりするものではありません。

〈上吹出室内機〉

型式表示(ARTZP~)

(エアフィルターが室内機の下側に
ついているタイプです)

